

# BARRIERE A LAMA D'ARIA



## SIRE

# SERIE XB

### GENERALITA'



Negli esercizi commerciali con elevato afflusso e rotazione della clientela, la presenza di porte d'ingresso tradizionali può costituire per i clienti una barriera psicologica, che i gestori desiderano ovviamente evitare (esempi tipici: grandi magazzini, supermercati, bar, ristoranti, boutiques). Una soluzione è costituita dalle porte automatiche, che generano però altri inconvenienti: infatti ad ogni apertura (magari causata dal semplice passaggio di persone lungo il marciapiede) l'aria esterna entra nel locale, provocando disagio e, a volte, patologie al personale ed ai clienti, ed aumenta il consumo di energia dell'impianto di climatizzazione.

Le **barriere a lama d'aria XB** risolvono tutti questi problemi contemporaneamente: la clientela è indotta ad entrare, le condizioni termoigrometriche dell'aria ambiente rimangono costanti, e il consumo energetico non aumenta: può addirittura ridursi perché le **barriere** generano un anello d'aria che riduce la stratificazione (effetto Bernoulli), richiamando dalle zone alte del locale l'aria più calda, ed uniformando quindi la temperatura.

Le **barriere d'aria XB** inoltre, impediscono l'ingresso nel locale di polveri, gas di scarico, odori e insetti.

E' possibile l'impiego di **barriere a lama d'aria XB** anche all'interno dello stesso edificio, per separare ambienti con condizioni diverse: ad esempio zone riscaldate da magazzini senza riscaldamento, oppure le sale da pranzo dalle cucine (facilitando il transito del personale, ed evitando al tempo stesso il trasferimento di odori e vapori).

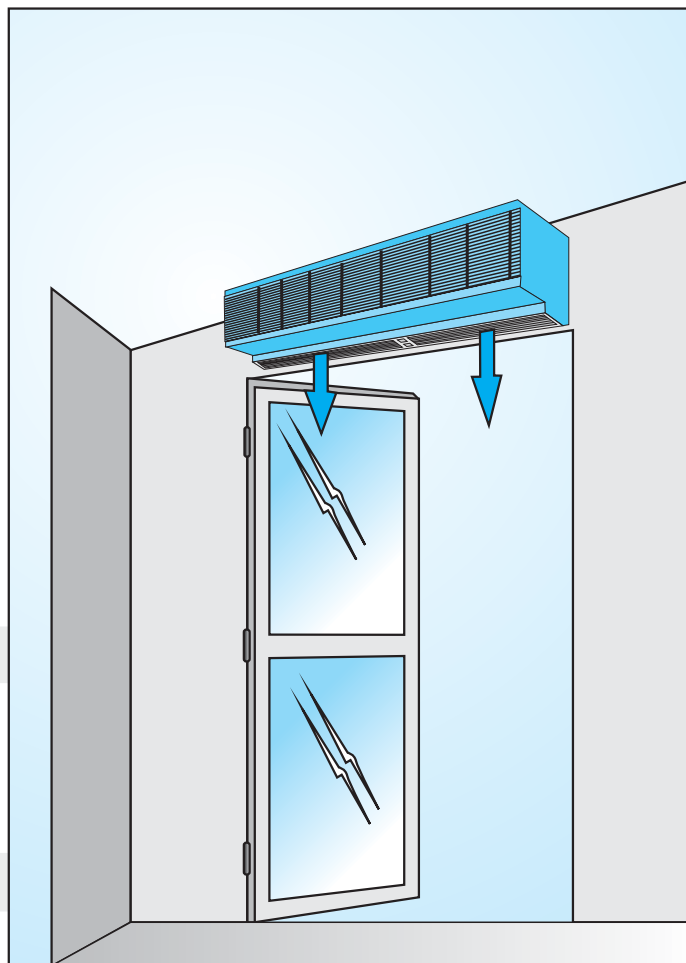

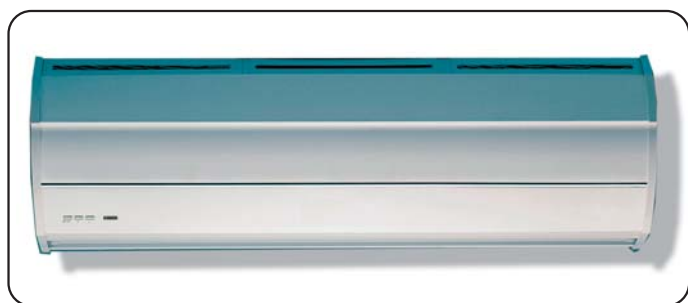
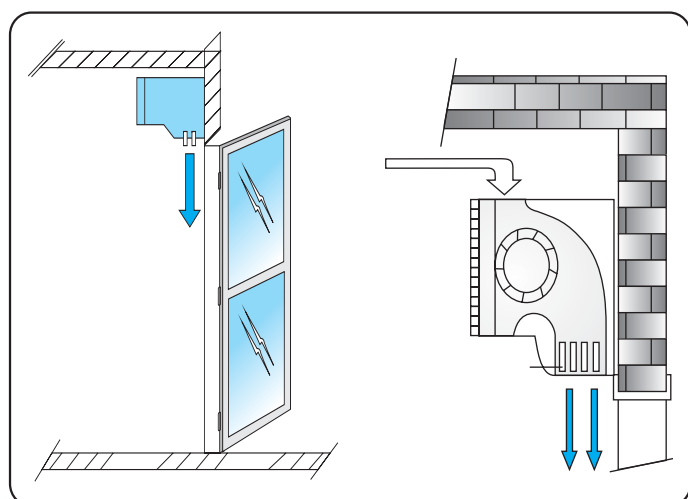

### SCELTA DEL MODELLO

La lunghezza della barriera deve essere almeno uguale alla larghezza della porta su cui va installata: se necessario si possono installare due o più barriere affiancate, in modo da coprire porte anche molto ampie.

Per un buon rendimento, la griglia di uscita dell'aria deve risultare a filo del bordo superiore della porta.

I modelli indicati in tabella sono idonei per porte di altezza fino a 2,8 m. in assenza di vento e correnti. Per altezze inferiori è possibile commutare sulla velocità minima.

### FUNZIONAMENTO

L'apparecchio viene installato sopra la porta d'ingresso tramite normali tasselli ad espansione. L'aria dell'ambiente, aspirata dal ventilatore, passa attraverso la griglia superiore e viene spinta verso il basso: il flusso continuo di aria forma una "tenda" invisibile che arriva fino al pavimento. Le alette di uscita dell'aria sono orientabili. Il ventilatore è a due velocità, con commutatore posizionato sull'apparecchio stesso. Inoltre viene fornito un pratico radiocomando.



La manutenzione è semplificata grazie all'assemblaggio senza l'uso di viti.



Involucro costruito esclusivamente con materiali inalterabili: alluminio e ABS.



I motori elettrici, affidabili e silenziosi, sono previsti per un funzionamento continuo di 5000 ore.

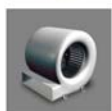

Anche le ventole sono costruite in ABS di forte spessore.



La direzione di lancio dell'aria può essere regolata tramite deflettori, per meglio contrastare le correnti trasversali.



Azionamento tramite comandi a bordo e telecomando a distanza.

### DATI TECNICI E DIMENSIONI

Modello	Dimensioni mm	Alimentazione V/ph/hz	Potenza Watt	Portata m <sup>3</sup> /h	Rumorosità dB(A) max/min	Peso kg
<b>XB 09N</b>	900 x 230 x 215	230/1/50	300	1100/900	52/49	16
<b>XB 12N</b>	1200 x 230 x 215	230/1/50	400	1500/1200	53/50	18
<b>XB 15N</b>	1500 x 230 x 215	230/1/50	500	1900/1500	55/52	23

Ed. Aprile 2010 • Tutti i dati riportati sul presente stampato sono soggetti a modifiche senza preavviso