

Modelli VENUS HRV-14 - 15 - 30 - 50 - 70

CARATTERISTICHE PRINCIPALI

Portata aria nominale: **140, 150, 300, 500 e 700 m³/h**

Rendimento elevato, fino al 93%

Ventilatori AC oppure EC

Basso livello di pressione sonora

Spessore ridotto, 270 mm o 360 mm

Involucro in PPE (polipropilene espanso), che garantisce elevata tenuta d'aria e peso ridotto

Regolazione completa a bordo macchina

Unità di controllo compatta, di tipo touch

Classe di filtrazione fino a F7

VENUS può operare in ambienti chiusi, con temperature da 3°C a 40°C ed umidità relativa massima 80%. L'aria in transito deve essere compresa nel campo da -20°C a + 40°C. A basse temperature, quando c'è il rischio di formazione di ghiaccio, la protezione antigelo si attiva automaticamente (preriscaldamento o riduzione della portata aria esterna, a seconda del modello). Il grado di protezione IP20 è riferito all'unità completa ed installata in un sistema canalizzato. L'involucro dell'unità è in polipropilene espanso. La scelta dell'unità di ventilazione deve sempre essere effettuata da un progettista termotecnico qualificato

VENUS è il nome di una nuova serie di unità di ventilazione con recupero di calore ad alte prestazioni, per uso residenziale o commerciale e per installazione orizzontale le cui caratteristiche sono in linea con il regolamento UE 1253/2014 (Ecodesign).

Le unità **VENUS** sono prodotte in due versioni, **VENUS READY** e **VENUS COMFORT**. **VENUS READY** è fornito con motori AC e dispositivo di regolazione manuale della velocità; accetta inoltre un segnale di controllo esterno. **VENUS COMFORT** può essere fornito con motori EC o AC, ed è dotato di un avanzato sistema di regolazione, manuale o automatica: in base ai segnali ricevuti da sensori di qualità dell'aria, opzionali, **VENUS** fornisce ventilazione esattamente nella misura necessaria. **VENUS COMFORT** può inoltre essere fornito con un preriscaldatore elettrico integrato.

VENUS recepisce i requisiti EcoDesign per il 2018: rendimento a secco minimo 73%, bypass termico per free-cooling, regolazione della velocità, allarme filtri sporchi.

SCHEMA DI FUNZIONAMENTO

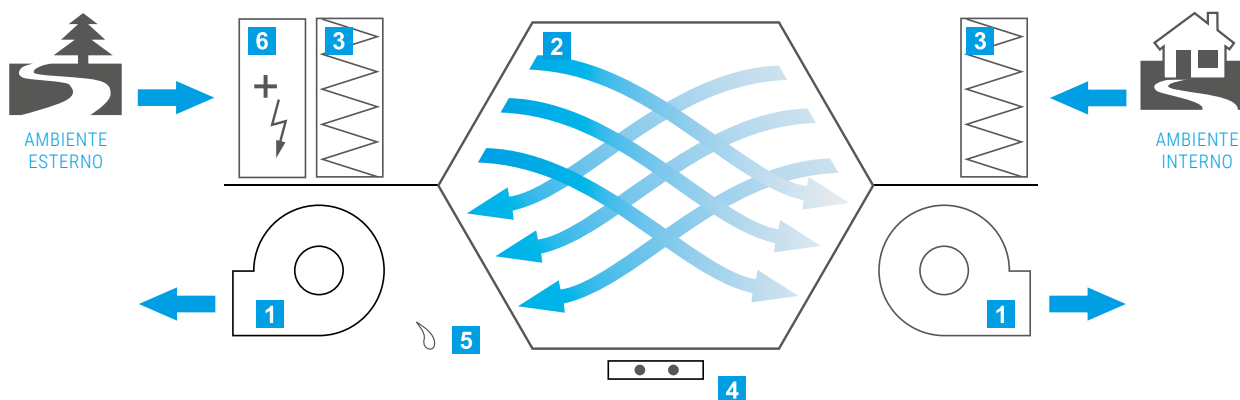

- | | |
|-------------------------|--|
| 1 Ventilatore | 4 Connessioni elettriche - regolazione |
| 2 Scambiatore di calore | 5 Scarico condensa |
| 3 Filtro | 6 Preriscaldatore |

DATI DI FUNZIONAMENTO

DIAGRAMMA PORTATA - PREVALENZA UTILE

HRV 14, 15, 30, 50, 70 con motori EC e filtri F7 • HRV 15, 30, 50, 70 con motori AC e filtri M5

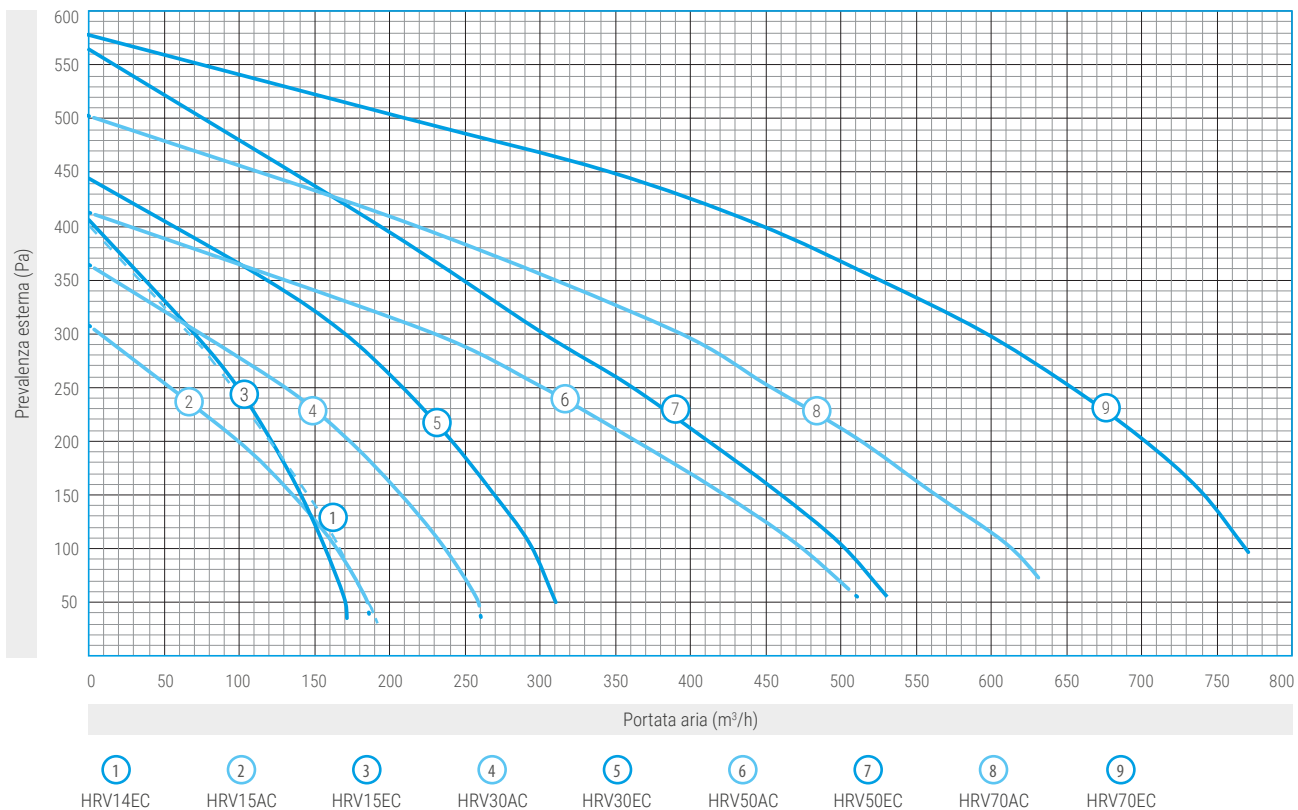

EFFICIENZA DI RECUPERO

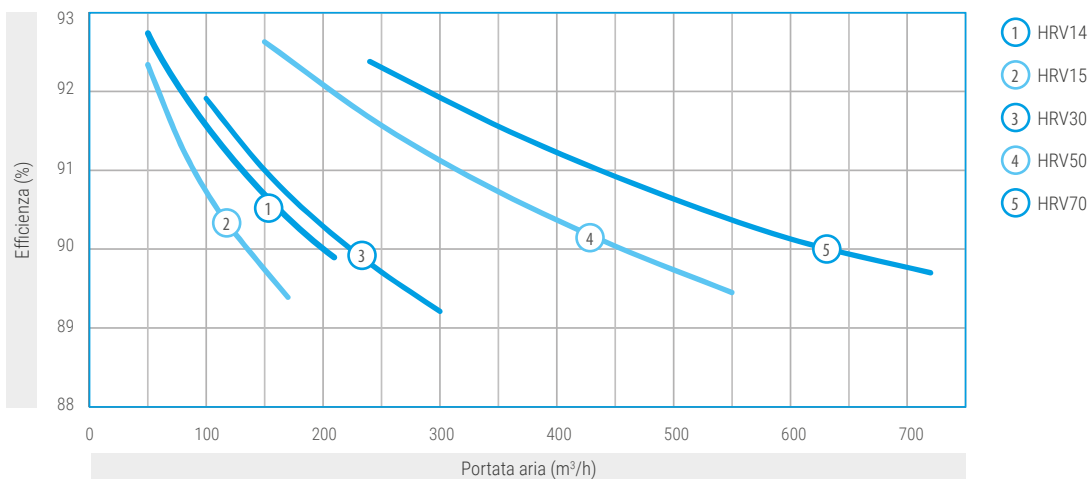

Valori misurati alle seguenti condizioni:

Temperatura aria esterna -5°C, umidità relativa 90%

Temperatura espulsione 20°C, umidità relativa 65%

RUMOROSITÀ

MODELLO	In ambiente	In ambiente	Condotto immissione	Condotto espulsione
	L _{PA} 3m (dB)	L _{WA} (dB)	L _{WA} (dB)	L _{WA} (dB)
HRV-14EC	37,7	59,0	57,9	66,2
HRV-15AC	37,3	58,6	55,1	64,8
HRV-15EC	37,7	59,0	57,9	66,2
HRV-30AC	38,9	60,2	58,9	66,4
HRV-30EC	43,5	64,8	64,7	72,3
HRV-50AC	47,1	68,8	59,0	69,6
HRV-50EC	45,8	67,2	56,3	68,7
HRV-70AC	42,9	64,5	59,1	67,3
HRV-70EC	53,6	75,2	63,7	74,7

PARAMETRI PRINCIPALI

MODELLO	Portata massima m ³ /h aria est.	Classe di filtrazione	Fasi	Tensione V	Frequenza Hz	Potenza totale W	Potenza preriscald. kW	Peso kg	Diametro attacchi mm	Altezza mm	Largh. mm	Lungh. mm
HRV-14EC	185	F7+G4	1	230	50/60	53	1	19,5	160	270	555	1000
HRV-15AC	185	M5+G4	1	230	50	105	1	17,4	160	270	555	1000
HRV-15EC	175	F7+G4	1	230	50/60	65	1	17,2	160	270	555	1000
HRV-30AC	265	M5+G4	1	230	50	145	1,3	19,5	160	270	555	1000
HRV-30EC	315	F7+G4	1	230	50/60	170	1,3	19,3	160	270	555	1000
HRV-50AC	515	M5+G4	1	230	50	230	2,5	35	250	360	846	1391
HRV-50EC	535	F7+G4	1	230	50/60	220	2,5	35,5	250	360	846	1391
HRV-70AC	650	M5+G4	1	230	50	270	2,5	40	250	360	846	1391
HRV-70EC	785	F7+G4	1	230	50/60	430	2,5	40,7	250	360	846	1391

CLASSE (REGOLAMENTO EU 1254 / 2014)

MODELLO	REGOLAZIONE	
	VENUS Comfort	VENUS Ready
HRV-14EC	A+	-
HRV-15AC	A	B
HRV-15EC	A	-
HRV-30AC	A	B
HRV-30EC	A	-
HRV-50AC	A	B
HRV-50EC	A+	-
HRV-70AC	A	B
HRV-70EC	A	-

SPAZI DA RISPETTARE

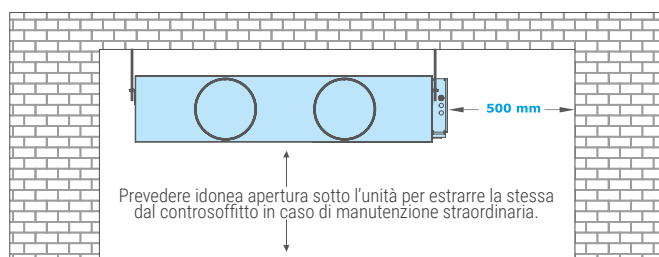

UNICA POSIZIONE DI INSTALLAZIONE: ORIZZONTALE

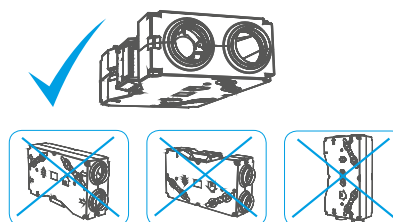

DIMENSIONI (mm)

MODELLO	A	B	C	D	E	F	G	H	I	J	K
HRV-14 HRV-15 HRV-30	1114	1000	1051	193	555	159	270	135	165	265	125
HRV-50 HRV-70	1505	1391	1441	248	846	249	360	180	235	420	190

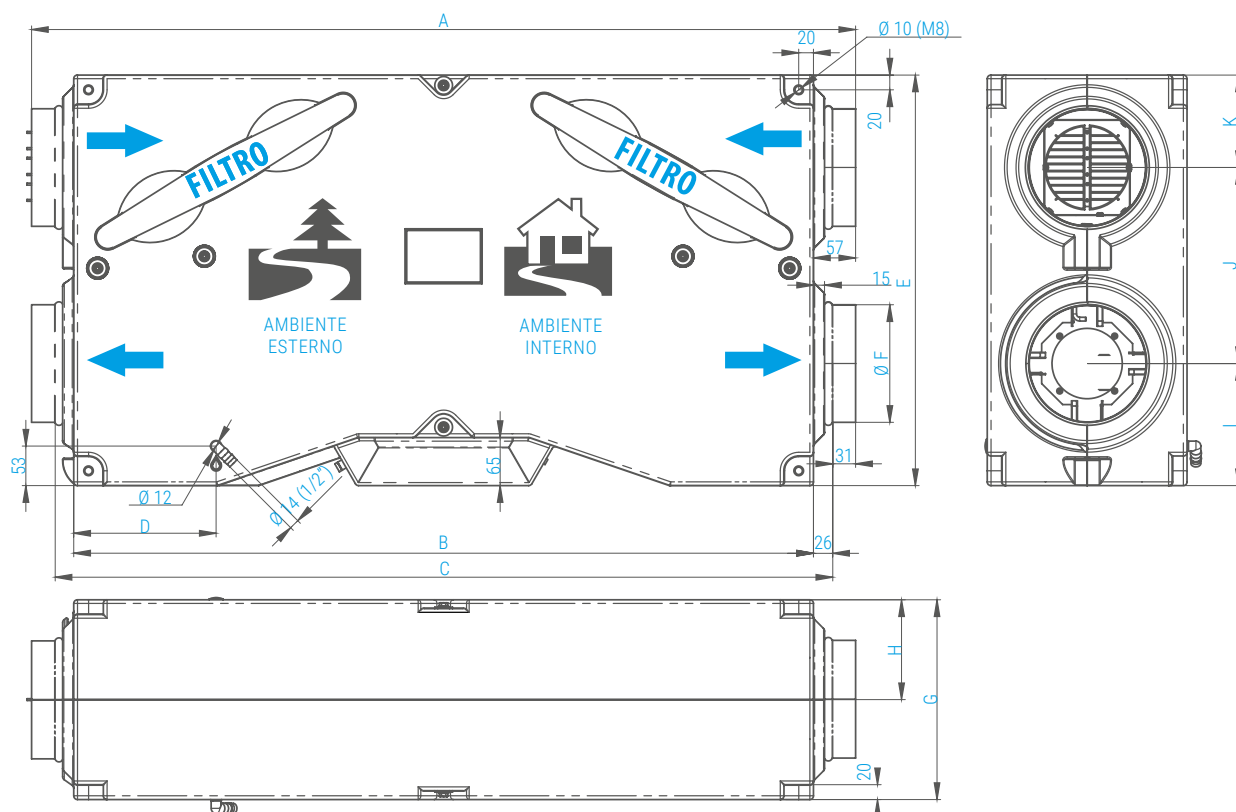

OPZIONI, ACCESSORI	VENUS HRV			
	14, 15	30	50	70
Grandezza				
Preriscaldamento elettrico	Opzione E sui modelli Comfort. Non disponibile sui modelli Ready			
Postriscaldamento elettrico da canale (modelli Comfort)	0,8 kW	0,8 kW	1,5 kW	1,5 kW
Silenziatori circolari	Lunghezza 1 m			
Adattatore	Diametro 160 - 125		-	
Serranda manuale	•	•	•	•
Serranda con servomotore	Accessori disponibili solo per la versione Comfort			
Serranda di non ritorno	•	•	•	•
Sensore Co ₂ , Sensore umidità, Sensore di presenza, Timer	Nella versione Ready è possibile collegare uno solo di questi accessori, a scelta. Nella versione Comfort è possibile collegarli tutti.			
Kit lampade sala fumatori	•	•	•	•

PRINCIPALI FUNZIONI DEL REGOLATORE

	VENUS COMFORT		VENUS READY
	AC	EC	AC
 Regolazione tramite controllo remoto	•	•	•
 Regolazione basata sulla concentrazione di CO ₂ , umidità relative o presenza di persone	•	•	•
 3 velocità di ventilatori	•	•	•
 Impostazione separata delle 3 velocità	-	•	-
 Protezione dal surriscaldamento del riscaldatore	•*	•*	-
 Controllo serrande	•	•	-
 Diagnostica malfunzionamento e relativo report	•	•	•
 Boost - aumento temporizzato della velocità ventilatori	•	•	-
 Freecooling - ventilazione ambiente tramite aria esterna più fresca	•	•	-
 Settaggio dell'intervallo sostituzione filtri	•	•	-
 Settaggio punto di intervento della protezione antigelo	•	•	-
 Regolazione differenza tra portata d'aria e di espulsione	-	•	-

È inoltre possibile realizzare la ventilazione automatica per 8 minuti/ora durante i periodi di spegnimento prolungato (funzione lavaggio). * solo per modelli con preriscaldamento

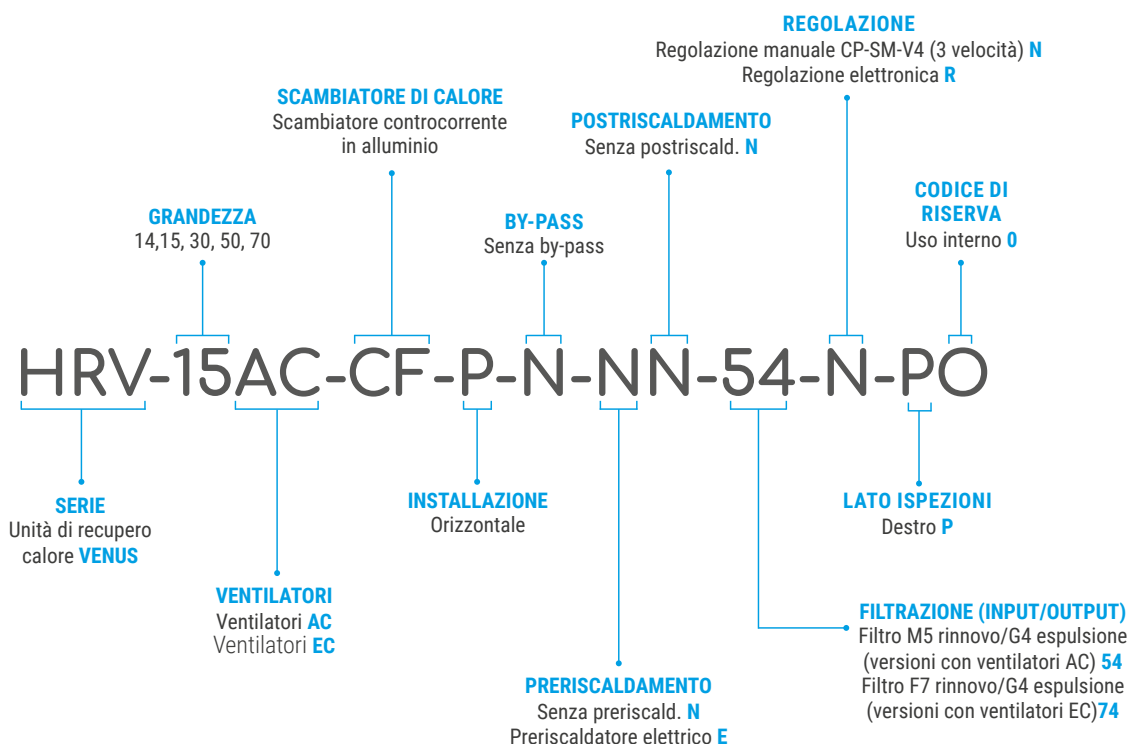
NOMENCLATURA - CODICE DI ORDINAZIONE

ACCESSORI PER LA DISTRIBUZIONE DELL'ARIA

**DISTRIBUTORE ARIA**

Con 8 attacchi per tubo Duotec diametro 75 mm, portata circa 30 m³/h cadauno

**BOCCHETTA DI MANDATA**

Con 1 attacco diametro 125 mm



Con 2 attacchi diametro 75 mm

**BOCCHETTA DI RIPRESA**

Con 1 attacco diametro 125 mm



Con 2 attacchi diametro 75 mm

**KIT MANDATA
O RIPRESA A 90°**

Formato da una normale bocchetta più plenum per rimando a 90° e attacco per 2 tubi da 75 mm

**KIT MANDATA O RIPRESA
DA CONTROSOFFITTO**

Formato da bocchetta tonda, tubo corrugato estensibile e plenum con attacchi per 2 tubi diametro 75 mm

**KIT MANDATA
DA PAVIMENTO
PEDONABILE**

Formato da bocchetta rettangolare e plenum con attacchi per 2 tubi diametro 75 mm

ACCESSORI PER LA DISTRIBUZIONE DELL'ARIA

**TUBO DUOTEC**

Tubo flessibile, antisciacciamento, per posa diretta sottotraccia nei muri

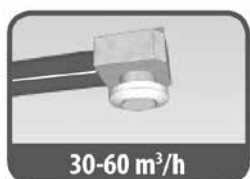
0-30 m³/h30-60 m³/h

PERDITA DI CARICO PER 1 MT DI TUBO RETTILINEO

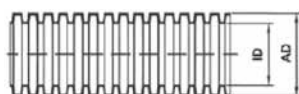
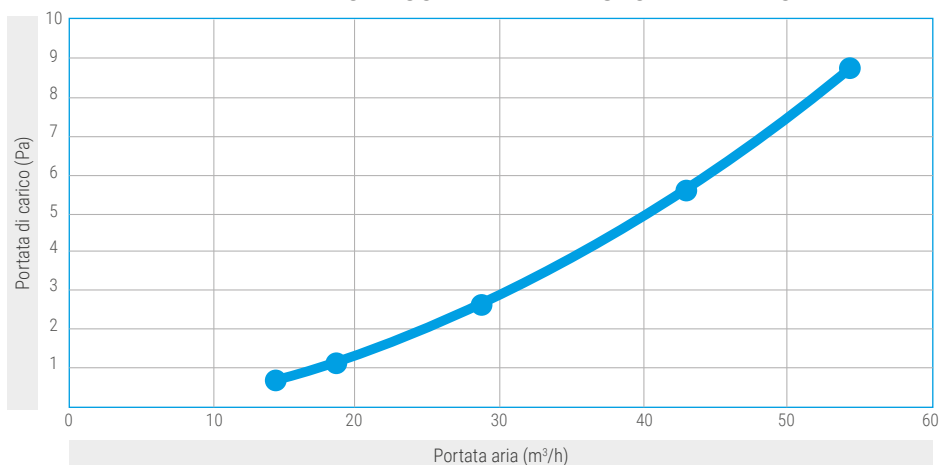

Codice prodotto	Ø est. AD	Ø Int. ID	Lunghezza rotolo	Raggio di curvatura
DUOTEC 75	75 mm	63 mm	50 mm	350 mm

Materiale

Polietilene (PE), senza additivi (atossico ed ecologico) a doppio strato con interno semiliscio, trattamento antibatterico.

DIMENSIONI (mm)

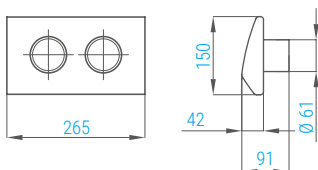
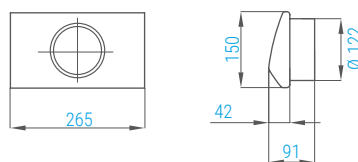
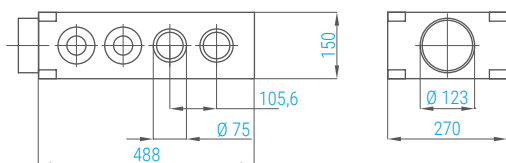
BOCCHETTA 2 ATTACCHI DA 61 mm**BOCCHETTA 1 ATTACCO DA 122 mm****DISTRIBUTORE ARIA****PLENUM A 90° PER BOCCHETTA**