



Prestazioni superiori.

- Le chiocciolle delle ventole di nuova generazione garantiscono alta velocità, bassa rumorosità e basso assorbimento elettrico.
- L'alta pressione d'aria resa dalle ventole, garantisce una forte lama d'aria ai deflettori di scarico. La massima resa d'aria si ha tenendo il filo superiore della barriera (presa d'aria) a minimo 50 mm. dal soffitto.
- Il nuovo profilo delle ventole garantiscono una bassa rumorosità, generalmente 10 dB inferiore allo standard.

Effetti delle barriere d'aria.

- La barriera d'aria permette di tenere aperte le porte di un'ambiente (es. esercizio commerciale, ristorante, ecc.) impedendo al caldo e/o il freddo di disperdersi. L'efficienza è dell'ordine del 60 - 80% minimizzando il deflusso della temperatura all'esterno.
- La barriera d'aria impedisce l'ingresso di smog e polveri nell'ambiente con efficienza del 60-80%.

Installazione.

- Rimuovere la piastra di montaggio dalla barriera.
- Fissare la piastra alla parete facendo attenzione che distanza minima dal soffitto della barriera dev'essere di 50 mm.
- Per il fissaggio della piastra di montaggio, usare tasselli ad espansione su muri e/o cemento, viti su legno e viti con rodelle, dadi e rondelle antivibranti per fissaggio su strutture metalliche.
- Installare la barriera sulla piastra e bloccarla con le viti inferiori di chiusura.
- Assicurarsi che interruttori e connessioni elettriche siano collegate correttamente.
- Assicurarsi che la connessione di terra sia collegata.
- L'installazione della barriera serie solo freddo, richiede una corrente minima di 5A.
- L'installazione della barriera serie con resistenza, richiede una corrente minima e fusibili di 30A.
- Importante : **l'altezza massima d'installazione della barriera da terra è di 2,8 mt.**

Foratura della piastra di montaggio.

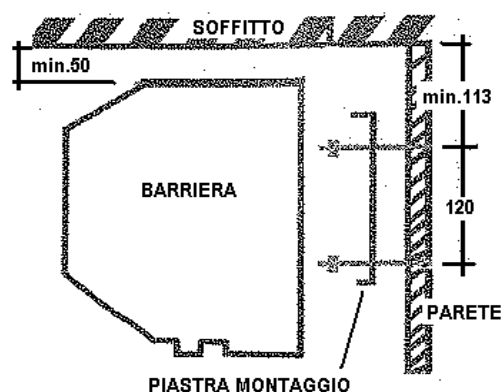
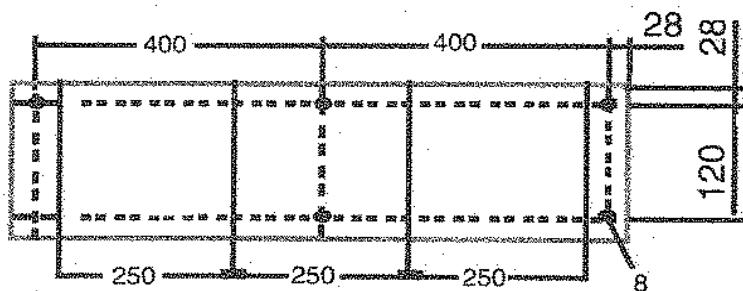

Posizioni di montaggio.

Utilizzo.

- Installare no.2 batterie tipo 2A nel telecomando.
- Puntare il telecomando al ricevitore della barriera e premere il tasto ON/OFF.
- Per variare la velocità di ventilazione premere in sequenza il tasto H/M/L per avere in sequenza alta/media/bassa velocità.
- Nella serie di barriere con resistenza, per avere la lama d'aria calda, premere il tasto "HEAT".

Telecomandi.

Telecomando barriera
solo freddo

ON/OFF Acceso spento
H/M/L Velocità ventilazione



Telecomando barriera
con resistenza

ON/OFF Acceso spento
H/M/L Velocità ventilazione
HEAT Inserimento caldo



Schema elettrico lato ventilazione.

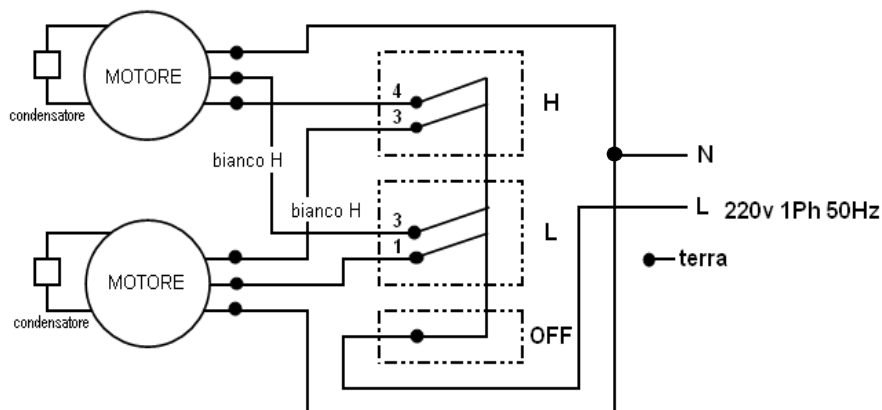

Schema collegamento lato resistenze.

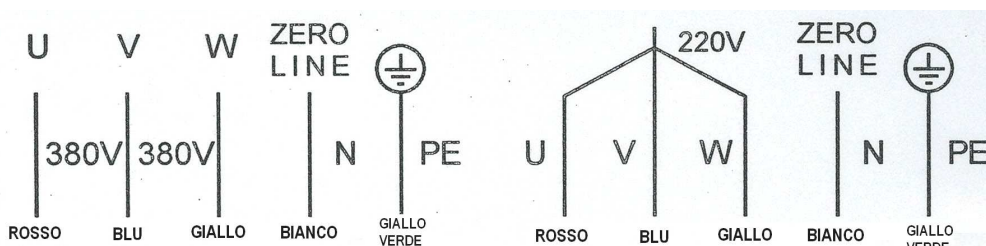

Collegamento 380v 3Ph 50/60Hz

Collegamento 220v 1Ph 50/60Hz

Dispositivo "RESTART"

Le barriere d'aria standard sia con che senza resistenze (aria calda / aria naturale), sono equipaggiate con il dispositivo "RESTART".

Questo dispositivo permette di avviare in modo automatico la barriera d'aria all'apertura delle porte sia scorrevoli che a battente.

Il sensore di comando della barriera si trova al centro sulla parte inferiore.

Il sensore legge la presenza di un metallo solidale alla porta (lamierino fornito a corredo vedi fig.2) alla sua estremità (barriera ferma), con l'apertura della porta, il lamierino si allontana dal sensore facendo avviare la barriera d'aria. Con la richiusura della porta, la barriera viene nuovamente fermata. La distanza del sensore al metallo è regolabile. (vedi Fig. 3)

