



Portata massima (ErP₂₀₁₈) 1550 m³/h con 220 Pa di pressione utile

Recuperatore di calore controcorrente, in polipropilene, con efficienza >90%

Ventilatori EC, centrifughi pale indietro, a basso consumo

Filtri a bassa perdita di carico: F7 (ePM1 70%) per aria di rinnovo e M5 (ePM10 50%) per estrazione

Struttura autoportante in lamiera pre-verniciata; isolamento termico/acustico in lana di roccia sp. 40 mm

Tensione nominale: 230 V 1F 50-60 Hz Assorbimento max: 4,4A 1kW

Dimensioni d'ingombro esclusi canotti e scarico condensa (l x p x h): 1550x630x1400 mm

Diametro nominale tubazioni: Ø 315 mm Peso: 170 kg

Livello di pressione sonora a 1,5m (Lpa in dB(A)): 56 dB(A)

Bypass integrato per free-cooling / free-heating (azionamento motorizzato con comando manuale o automatico)

Disponibile con i seguenti controlli: scheda 4V (S4), potenziometro (PT), 3 velocità (3V), 3 velocità EVO (3E), elettronica senza controllo remoto (SE), elettronica con display LCD nero (EL), elettronica con display LCD bianco (EB), elettronica con display COLOR-TOUCH (ET)

Protezione antigelo integrata (solo versioni con elettronica: 3E, SE, EL, EB, ET)

Condizioni di esercizio: temperatura ambiente tra 0 °C e 45 °C, umidità <80%

Scheda del prodotto

Secondo Regolamenti (UE) n° 1253/2014 e n°1254/2014

Dati riferiti alla portata nominale massima considerando i limiti 2018

(per altri punti di lavoro verificare il grafico delle prestazioni aerauliche)

Marchio del fornitore	SIRE SRL
Identificativo del modello	UVC 160 V
Tipologia di prodotto	UVNR, bidirezionale
Tipo di motorizzazione	Velocità variabile
Sistema di recupero calore	Recuperatore controcorrente
Efficienza termica del recuperatore di calore*	81,9%
Portata nominale (m ³ /s)	0,431 m ³ /s
Potenza elettrica assorbita effettiva (kW)	0,966 kW
Potenza specifica interna di ventilazione SFP_{int} (W/(m ³ /s))*	1303 W/(m ³ /s)
Velocità frontale alla portata nominale (m/s)*	1,63 m/s
Pressione esterna nominale $\Delta p_{s,ext}$ (Pa)	220 Pa
Caduta di pressione interna dei componenti della ventilazione $\Delta p_{s,int}$ (Pa)*	319 Pa
Efficienza statica dei ventilatori $\eta_{s,Fan}$ **	50,4%
Tasso di trafileamento (%)	interno esterno ricircolo
	3,9% 5,3% non applicabile
Classificazione dei filtri	rinnovo: F7 (ePM1 70%) ripresa: M5 (ePM10 50%)
Posizione e descrizione del segnale visivo di avvertimento relativo ai filtri	Versione S4, 3V e PT: lampada di segnalazione a bordo macchina (eventualmente remotabile) Versione 3E: LED di segnalazione su controllo remoto Versione SE: contatto di allarme remotabile Versione EL, EB e ET: allarme visualizzato su display remoto
Livello di potenza sonora (Lwa in dB(A))*	68 dB(A)
Indirizzo internet con istruzioni di preassemblaggio e disassemblaggio	www.sireonline.com

* come da regolamento UE n° 1253/2014

** calcolati come da regolamento UE n°327/2011

SIRE s.r.l.

Via Monte Rosa, 1 - 20863 Concorezzo (MB)

Tel. 039 6049008 r.a. - www.sireonline.com - info@sireonline.com

Prestazioni aerauliche

	Portata nominale [m³/h]	Portata nominale q_{nom} [m³/s]	Rendimento ventilatore $\eta_{s,Fan}$ [%]	Rendimento scambiatore $\eta_{t,nrvu}$ [%]	Potenza sonora L_{WA} [dB(A)]	Potenza specifica interna SFP_{int} [W/(m³/s)]	Pressione esterna nominale $\Delta p_{s,ext}$ [Pa]
1	1550	0,431	50,4	81,9	67	1302,9	220
1 _b	1660	0,461	45,6	81	68	1526,9	102
2	445	0,124	34,1	93,5	72	918,3	862
3	121	0,034	19,4	98,1	54	211,7	150
4	606	0,168	38,1	91,5	50	416	17
5	1400	0,389	39	83,2	65	1331,2	0
5 _b	1550	0,431	38,4	81,9	65	1576,7	0
6	902	0,251	52,6	88,1	60	564,3	301

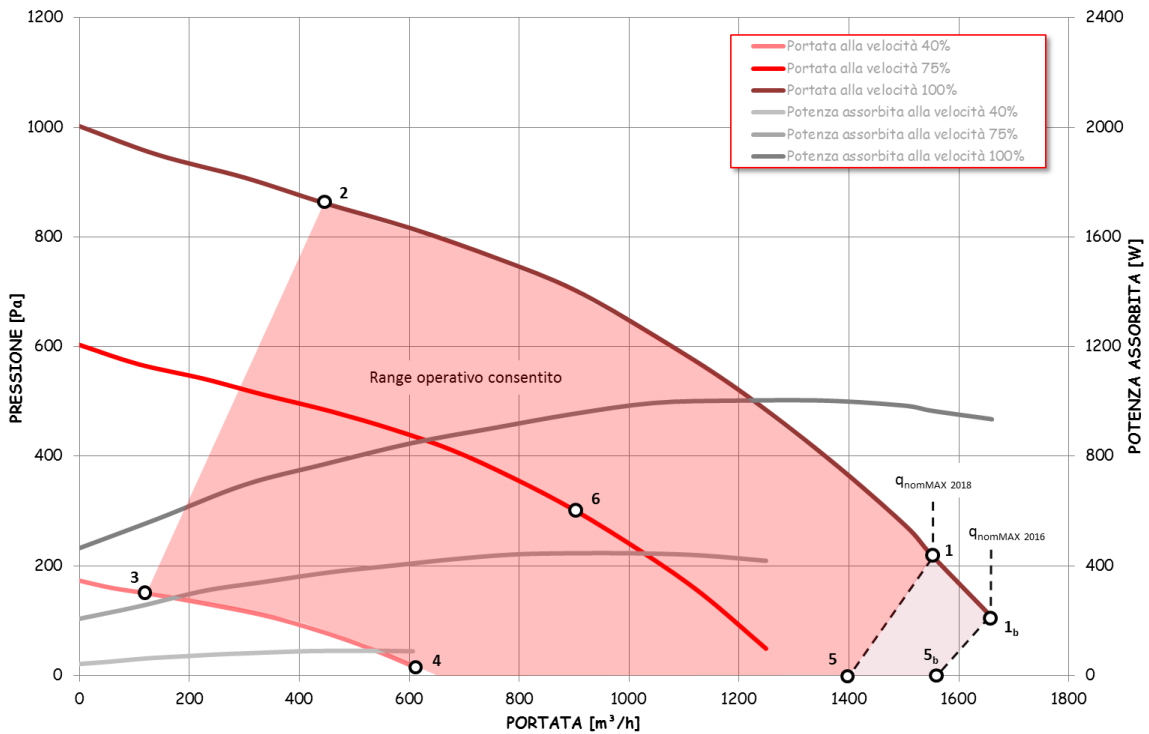

Efficienza termica del recuperatore

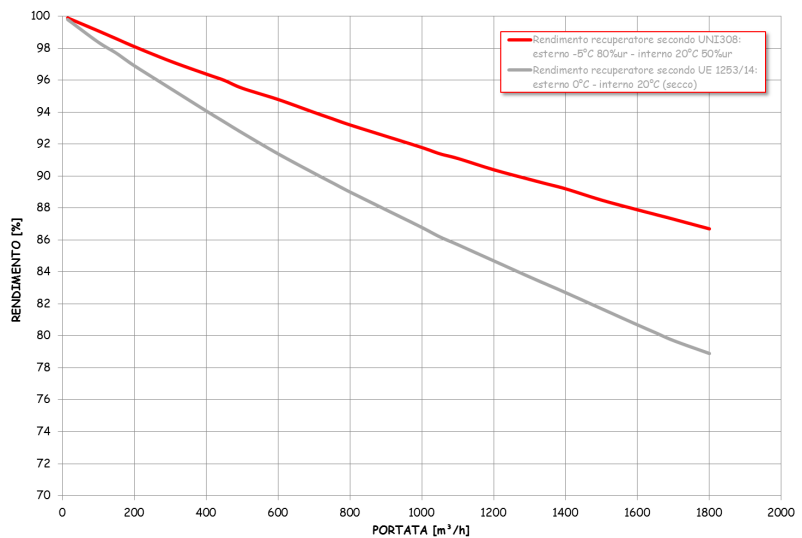

SIRE s.r.l.

Via Monte Rosa, 1 - 20863 Concorezzo (MB)

Tel. 039 6049008 r.a. - www.sireonline.com - info@sireonline.com

Dimensioni

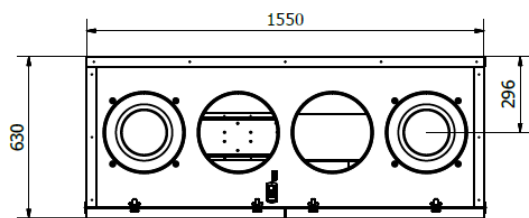
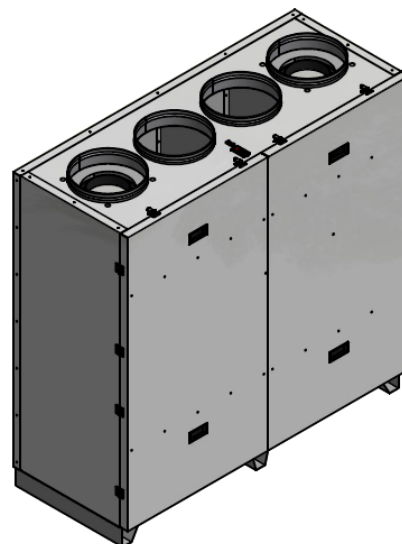
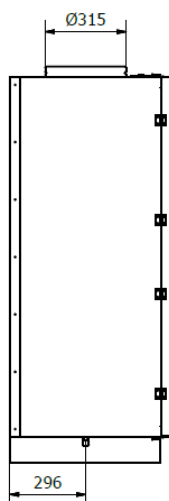
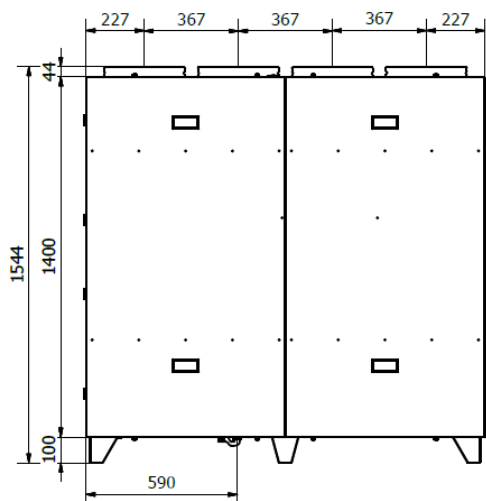

Configurazioni



UE (standard)

BASAMENTO

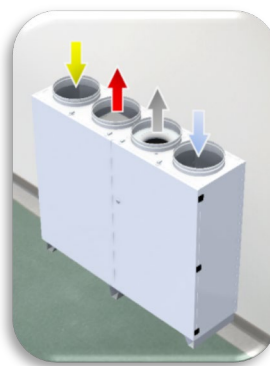

UF*

BASAMENTO

Azzurro	RINNOVO (presa aria esterna)	Giallo	RIPRESA (estrazione dall'ambiente)
Grigio	ESPULSIONE (espulsione all'esterno)	Rosso	IMMISSIONE (mandata in ambiente)

* versioni richiedibili in fase d'ordine.

SIRE s.r.l.

Via Monte Rosa, 1 - 20863 Concorezzo (MB)
Tel. 039 6049008 r.a. - www.sireonline.com - info@sireonline.com